

Panasonic

ideas for life

6-GFM系列 LC-RD1217

用于主电源
循环一般品



■ 电池外型尺寸(mm)

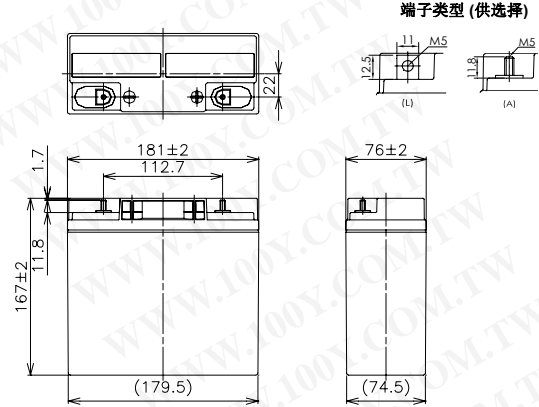

※商标印刷(包括循环标记)可能在事先不通知的情况下作出变更。

本品的黑色外壳采用的是符合UL94HB标准的ABS树脂

■ 电池标准

标称电压	12V	
标称容量(20小时率)	17Ah	
外观尺寸	长	181 mm
	宽	76 mm
	高	167 mm
	总高	167 mm
质量	约 5.85 kg	
端子	M5 L型 & A型	

■ 电池特性

容量 (25 °C)	20 小时率	17Ah
	10 小时率	16Ah
	3 小时率	13Ah
	1 小时率	11Ah
内阻 (25 °C)	完全充电	13 mΩ
不同温度下的 放电容量 (20小时率)	40 °C	102%
	25 °C	100%
	0 °C	85%
	-15 °C	65%
自放电后 剩余容量 (25 °C)	3个月后	91%
	6个月后	82%
	12个月后	64%

■ 不同放电电流下的放电时间

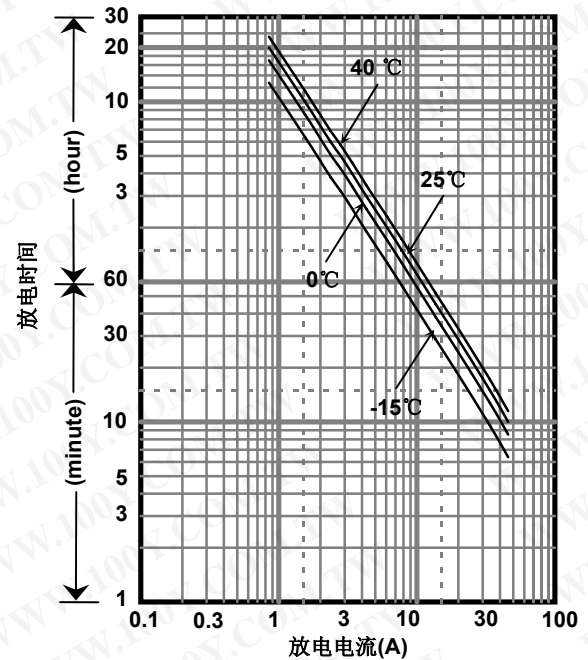

■ 定功率放电表(25 °C)

(瓦特/电池)

终止电压V	5min	10min	15min	20min	30min	45min	1h	1.5h	2h	3h	4h	5h	6h	10h	20h
9.6V	806	526	402	337	251	177	142	97.6	75.5	56.2	43.2	35.6	28.6	19.0	10.3
9.9V	756	516	399	331	249	176	140	95.6	74.9	55.9	42.9	35.4	28.5	18.9	10.3
10.2V	708	502	391	326	246	175	139	93.7	73.0	55.4	42.6	35.1	28.3	18.7	10.2
10.5V	634	465	364	309	240	172	136	91.7	70.4	54.5	42.3	34.8	28.0	18.6	10.2
10.8V	561	415	339	301	232	169	134	89.2	67.1	53.4	41.8	33.9	27.5	18.4	10.1

■ 定电流放电表(25 °C)

(安培/电池)

终止电压V	5min	10min	15min	20min	30min	45min	1h	1.5h	2h	3h	4h	5h	6h	10h	20h
9.6V	72.2	47.0	34.9	29.0	21.5	15.1	12.0	8.26	6.37	4.72	3.61	2.97	2.39	1.65	0.857
9.9V	67.8	46.0	34.7	28.6	21.2	15.0	11.9	8.10	6.33	4.70	3.59	2.95	2.38	1.64	0.855
10.2V	63.5	44.9	34.0	28.1	21.0	14.9	11.7	7.93	6.16	4.65	3.57	2.93	2.36	1.63	0.852
10.5V	56.9	41.6	31.6	26.7	20.5	14.6	11.6	7.77	5.95	4.58	3.54	2.90	2.33	1.62	0.850
10.8V	50.3	37.1	29.5	26.0	19.8	14.4	11.3	7.56	5.67	4.49	3.49	2.83	2.29	1.60	0.845

以上数据均为平均值

■ 充电方法 (25°C)

循环用途	定电压14.5-14.9V 最大电流6.80A
------	----------------------------

■ 终止电压

放电电流	0.850A-3.40A	3.40A-8.50A	8.50A-17.0A	17.0A-34.0A	34.0A-51.0A
终止电压(V)	10.5	10.2	9.9	9.3	8.7

■ 循环寿命与放电深度关系

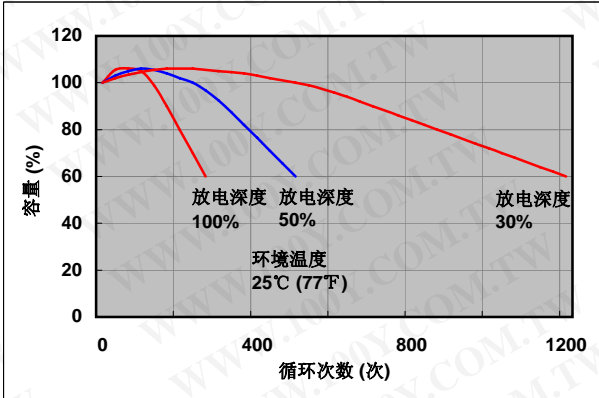

■ 残存容量

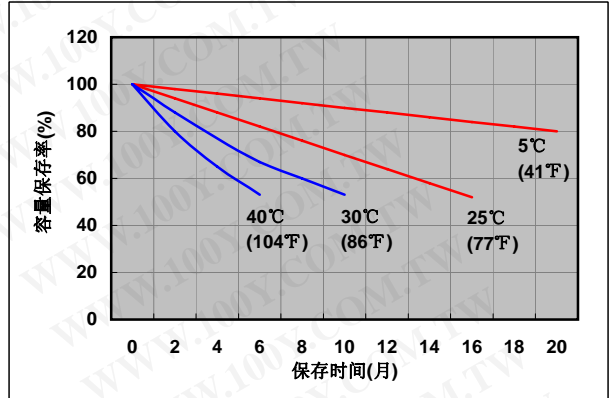

■ 循环用途的定电压和限电流充电特性

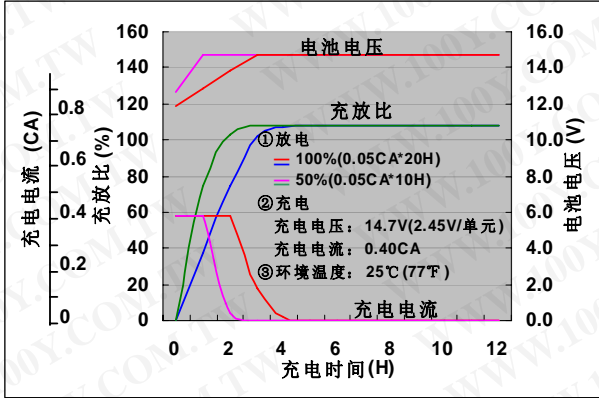

■ 容量与温度及放电电流关系

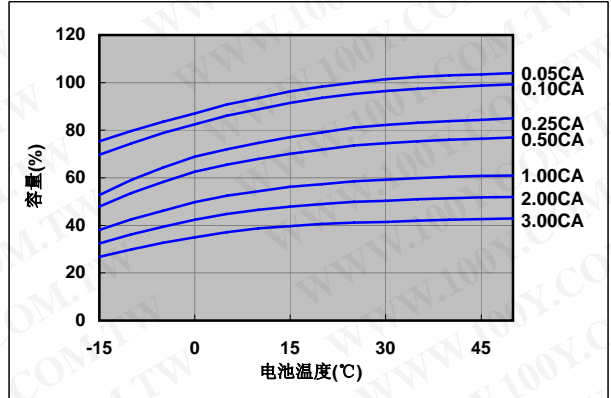

■ 放电特性(25°C)

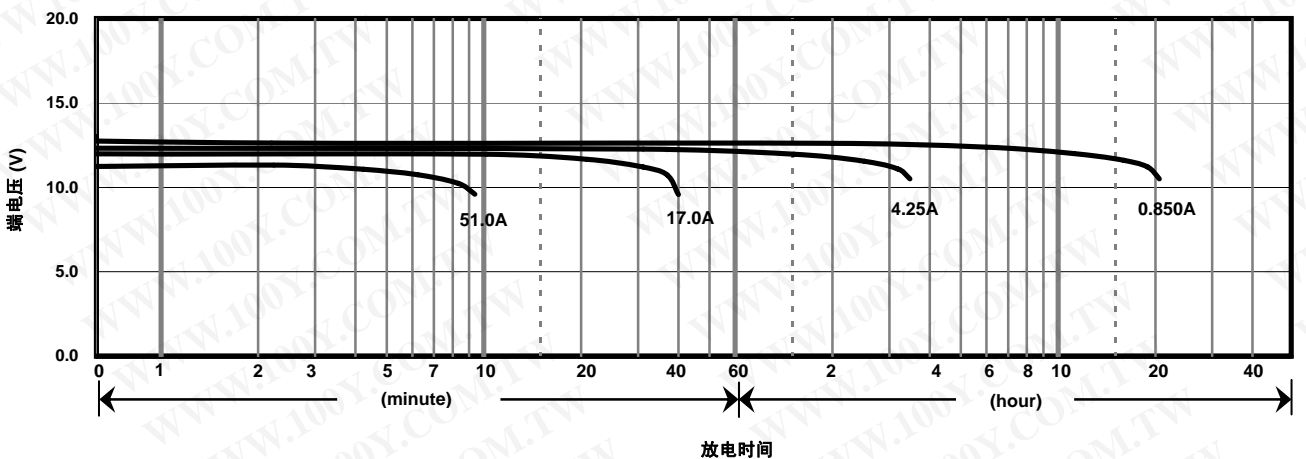

⚠ 注意

蓄电池是带有能量的, 请在使用蓄电池前仔细阅读《阀控式铅酸蓄电池的使用注意事项》。
如不读而错误地使用, 有时会发生蓄电池漏液、火灾、爆炸, 造成人身伤害。

松下蓄电池(沈阳)有限公司

沈阳经济技术开发区昆明湖街51号 邮编: 110141

电话: 86 24 25818921

传真: 86 24 62786318

官方网站: <http://www.panasonicbattery.cn>

2010.11