

# 空氣調理組合 — 調壓器 系列

## 規格表 / 流量及壓力特性曲線圖

氣立可空氣壓設備



記號：



### ◎ 規格表

| 項目     | 機種                        | NR-100                 | NR-200     | NR-300    | NR-400           | NR-450    | NR-500   |
|--------|---------------------------|------------------------|------------|-----------|------------------|-----------|----------|
| 使用流體   |                           | 空氣                     |            |           |                  |           |          |
| 連接口徑   | Rc                        | M5, 1/8"               | 1/8", 1/4" | 1/4, 3/8" | 1/4", 3/8", 1/2" | 1/2, 3/4" | 3/4", 1" |
| 使用壓力範圍 | kgf/cm <sup>2</sup> (kpa) | 0.5 ~ 8.5 ( 50 ~ 850 ) |            |           |                  |           |          |
| 最大使用壓力 | kgf/cm <sup>2</sup> (kpa) | 9.5 ( 950 )            |            |           |                  |           |          |
| 使用溫度   | °C                        | 5 ~ 60                 |            |           |                  |           |          |
| 重量     | kg                        | 0.18                   | 0.21       | 0.34      | 0.45             | 0.85      | 1.15     |
| 本體材質   |                           | 鋁合金壓鑄品                 |            |           |                  |           |          |

### ◎ 流量特性曲線圖

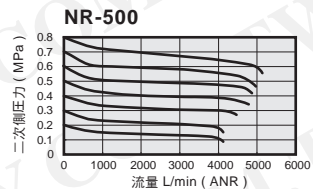
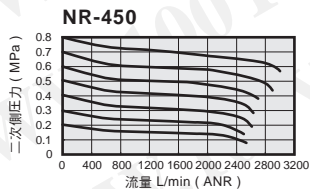
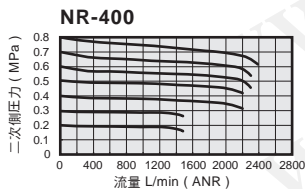
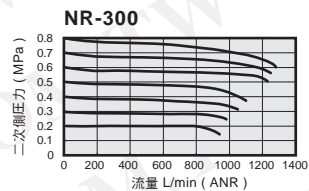
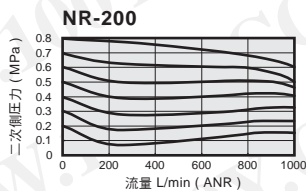
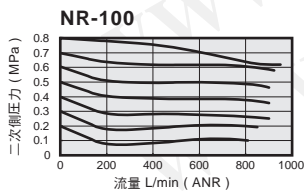

### ◎ 壓力特性曲線圖

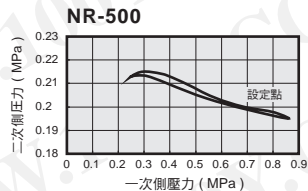
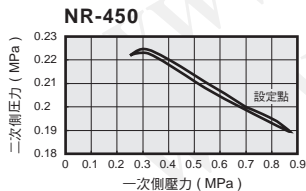
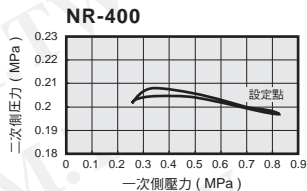
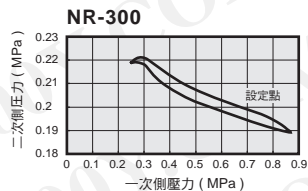
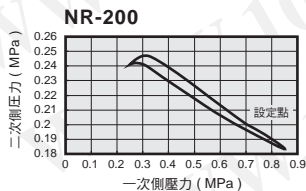
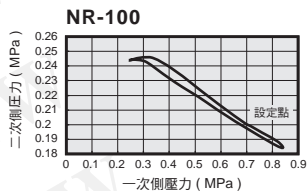

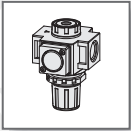

# 空氣調理組合 — 調壓器 系列

訂購稱呼代號

CHELIC PNEUMATIC

## ◎ 訂購稱呼代號



| 機種規格     | 連接口徑  |    |     |     |     |     |     |    |
|----------|-------|----|-----|-----|-----|-----|-----|----|
|          | 記號    | M5 | 01  | 02  | 03  | 04  | 06  | 10 |
|          | 口徑    | M5 | 1/8 | 1/4 | 3/8 | 1/2 | 3/4 | 1" |
| NR - 100 | 進出氣口徑 | ●  | ●   |     |     |     |     |    |
| NR - 200 |       |    | ●   | ●   |     |     |     |    |
| NR - 300 |       |    |     | ●   | ●   |     |     |    |
| NR - 400 |       |    |     |     | ●   | ●   |     |    |
| NR - 450 |       |    |     |     |     | ●   | ●   |    |
| NR - 500 |       |    |     |     |     |     | ●   | ●  |

| 牙的型式 |    |    |     |   |
|------|----|----|-----|---|
| 無記號  | G  | N  |     |   |
| M5   | RC | G牙 | NPT |   |
| ●    | ●  | ●  | ●   | ● |
|      | ●  | ●  | ●   | ● |
|      |    | ●  | ●   | ● |
|      |    |    | ●   | ● |
|      |    |    |     | ● |

※ 1/2以上牙徑,RC與NPT規格相同

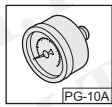
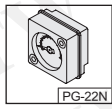
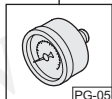

※N200,N300,N400,N450,N500系列選購用。

| 無記號 | 標準型                  | 8.5 kg/cm <sup>2</sup> |
|-----|----------------------|------------------------|
| L1  | 1 kg/cm <sup>2</sup> |                        |
| L2  | 2 kg/cm <sup>2</sup> |                        |
| L4  | 4 kg/cm <sup>2</sup> |                        |

※NR200系列 選購用

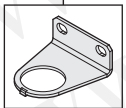

## ◎ 壓力錶 ④

| 壓力錶    |      | NR-100 | NR-200 | NR-300 | NR-400 | NR-450 | NR-500 |
|--------|------|--------|--------|--------|--------|--------|--------|
| 產品型號   | 訂購代號 |        |        |        |        |        |        |
| PG-05  | P5   | ● (標準) | —      | —      | —      | —      | —      |
| PG-10  | P10  | —      | ● (選配) | ● (選配) | ● (選配) | ● (選配) | ● (選配) |
| PG-22N | P22  | —      | ●      | ●      | ●      | ●      | ●      |

註：標準：標準配備；(選)：選配件。

NC  
三點組合

NFC  
二點組合

PSN-10  
30,41  
壓力傳感器

NFR  
調壓過濾器

MFR  
油霧  
調壓過濾器

MFRD  
微油霧  
調壓過濾器

NF  
過濾器

MF  
油霧分離器

MFD  
微油霧  
分離器

NR  
調壓器

ARX  
調壓器

NPR  
迷你調壓器

NL  
給油器

N 系列  
固定座

DM  
大型過濾器

ER  
精密調壓閥

ERP  
直動式  
精密調壓閥

PG/AFB  
NDV/AD

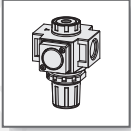

# 空氣調理組合 — 調壓器 系列

## 內部結構圖

氣立可空氣壓設備

### ◎ 內部結構圖

NR-100

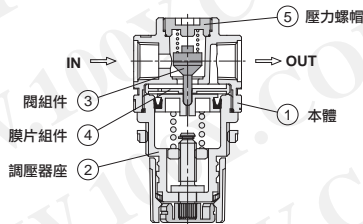

NR-200

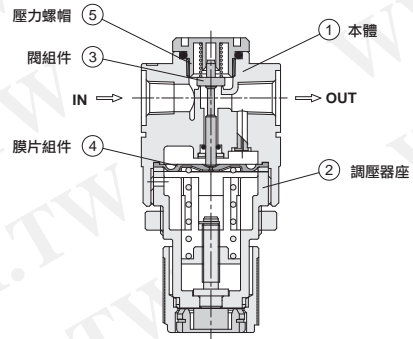

NR-300,400,450

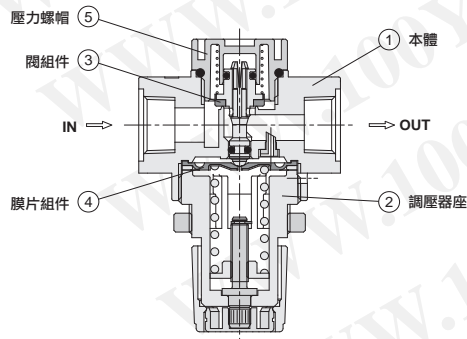

NR-500

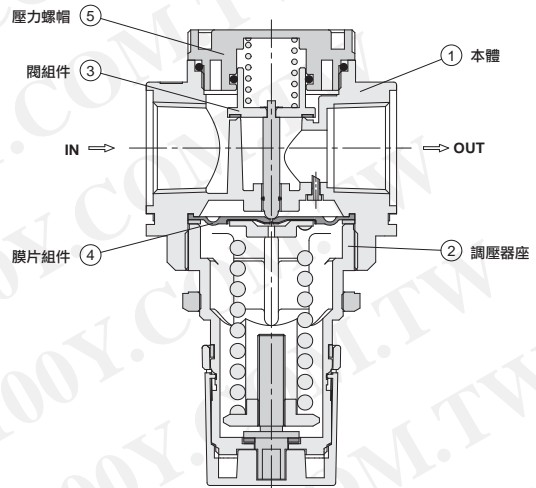

### 構成零件

| 編號 | 零件名稱 | 材質                                    |       | 備註 |
|----|------|---------------------------------------|-------|----|
|    |      | NR100 · NR200 · NR300 · NR400 · NR450 | NR500 |    |
| 1  | 本體   | 鋁合金                                   |       |    |
| 2  | 調壓器座 | 聚醯樹脂                                  | 鋁合金   |    |

### 空氣調壓器交換零件

| 編號 | 零件名稱 | 材質    |         |       |       |       | 備註 |
|----|------|-------|---------|-------|-------|-------|----|
|    |      | NR100 | NR200   | NR300 | NR400 | NR450 |    |
| 3  | 閥組件  | 銅+NBR |         |       |       |       |    |
| 4  | 膜片組件 | POM   | 不銹鋼+NBR |       |       |       |    |
| 5  | 壓力螺帽 | POM   |         |       | 鋁合金   |       |    |

注意: NR100 為活塞型式。活塞與墊圈的組合。

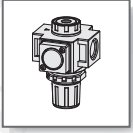

# 空氣調理組合 — 調壓器 系列

外觀圖形尺寸

CHELIC PNEUMATIC

NR - 100 標準型

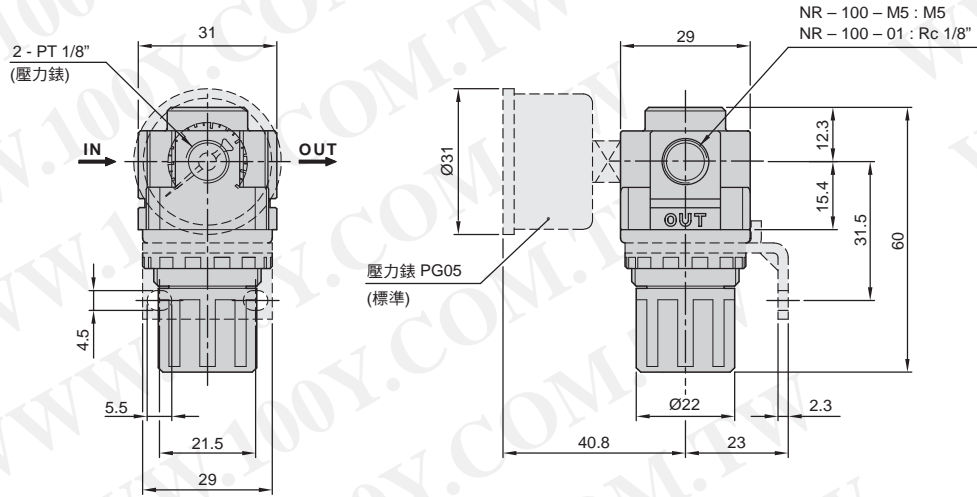

NR - 200 標準型

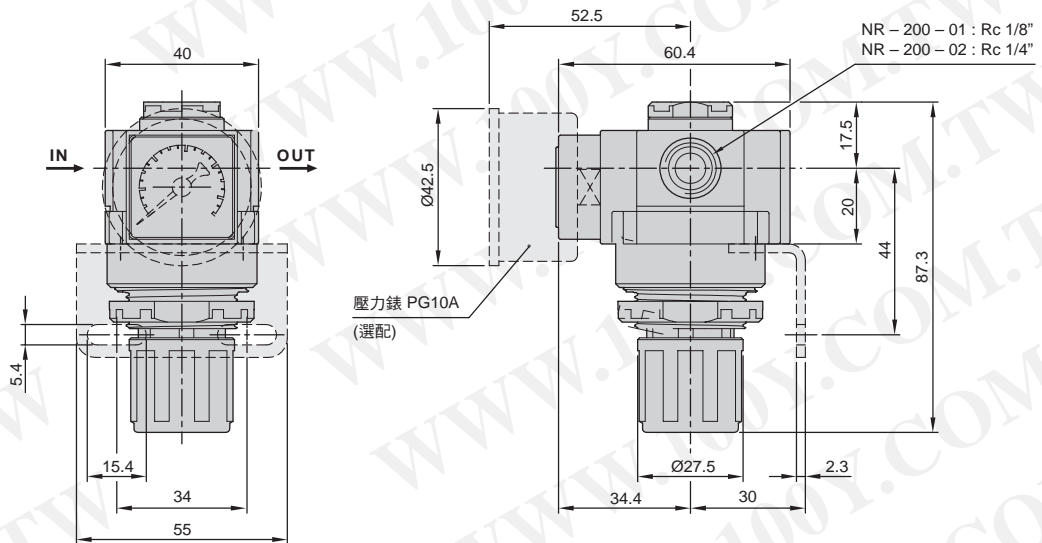

**NC**  
三點組合

**NFC**  
二點組合

**PSN-10  
30,41**  
壓力傳感器

**NFR**  
調壓過濾器

**MFR**  
油霧  
調壓過濾器

**MFRD**  
微油霧  
調壓過濾器

**NF**  
過濾器

**MF**  
油霧分離器

**MFD**  
微油霧  
分離器

**NR**  
調壓器

**ARX**  
調壓器

**NPR**  
迷你調壓器

**NL**  
給油器

**N** 系列  
固定座

**DM**  
大型過濾器

**ER**  
精密調壓閥

**ERP**  
直動式  
精密調壓閥

**PG/AFB  
NDV/AD**

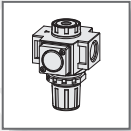

# 空氣調理組合 — 調壓器 系列

外觀圖形尺寸

氣立可空氣壓設備

NR - 300 標準型

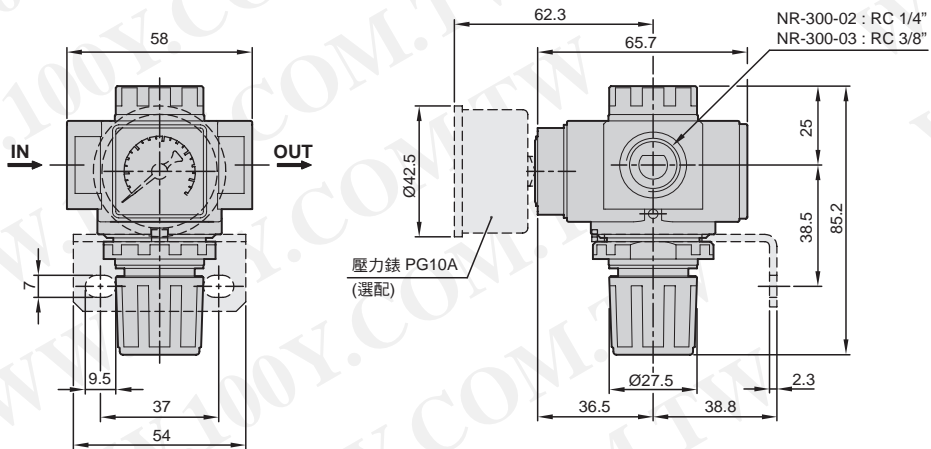

NR - 400 標準型

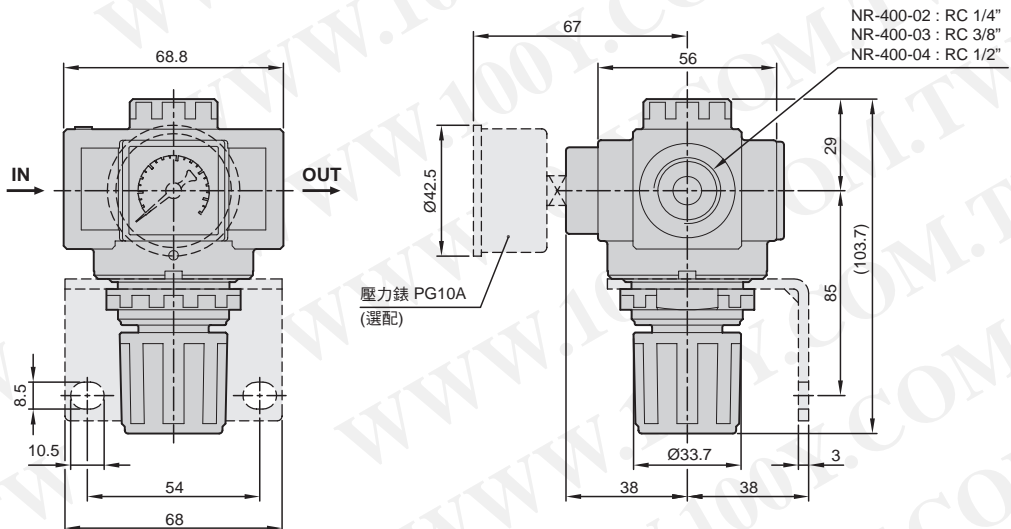

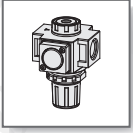

# 空氣調理組合 — 調壓器 系列

外觀圖形尺寸

勝特力材料 886-3-5753170  
 勝特力电子(上海) 86-21-34970699  
 勝特力电子(深圳) 86-755-83298787  
[Http://www.100y.com.tw](http://www.100y.com.tw)

CHELIC PNEUMATIC

◎ NR - 450 標準型

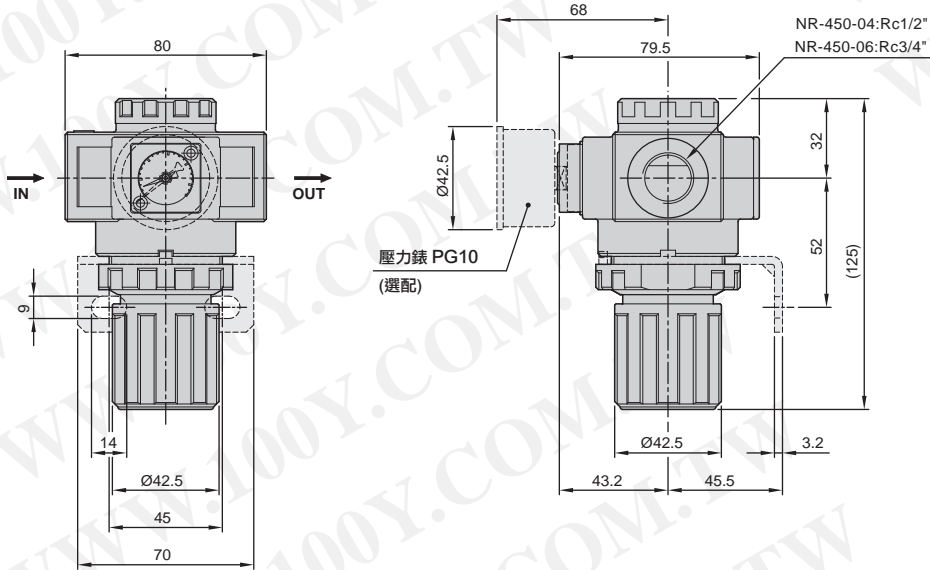

◎ NR - 500 標準型

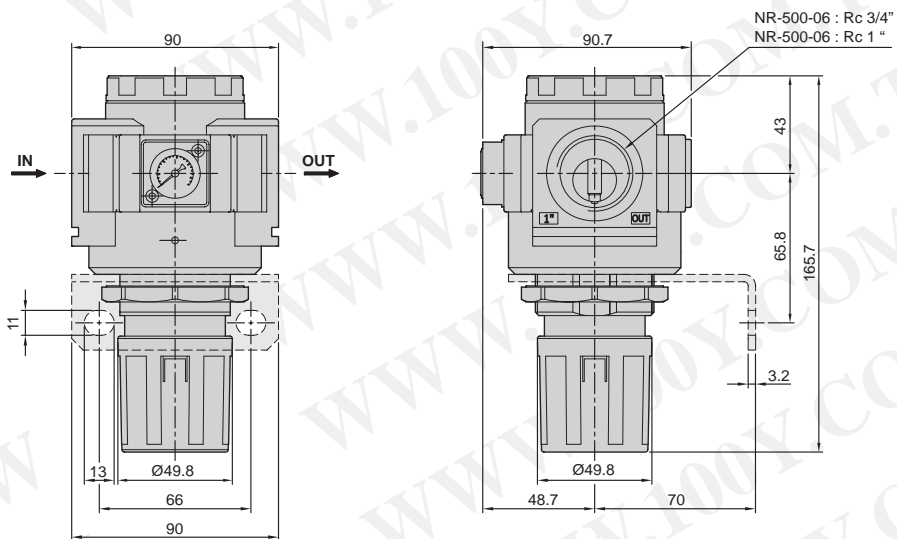

NC  
三點組合

NFC  
二點組合

PSN-10  
30,41  
壓力傳感器

NFR  
調壓過濾器

MFR  
油霧  
調壓過濾器

MFRD  
微油霧  
調壓過濾器

NF  
過濾器

MF  
油霧分離器

MFD  
微油霧  
分離器

NR  
調壓器

ARX  
調壓器

NPR  
迷你調壓器

NL  
給油器

N 系列  
固定座

DM  
大型過濾器

ER  
精密調壓閥

ERP  
直動式  
精密調壓閥

PG/AFB  
NDV/AD